



CATÁLOGO

2023

Depuração | Água | Agropecuária | Sanitários | Equipamento Oficial



A AMBICONCEPT é uma empresa portuguesa, especializada e reconhecida na comercialização de produtos, de elevada qualidade destinados à proteção do meio ambiente.

Temos uma equipa técnica experiente em soluções inovadoras, que permitem otimização e proteção de recursos ambientais.

A nossa gama de produtos e serviços foram desenvolvidos para oferecer soluções tecnológicas inovadoras e de elevada qualidade, que permitam satisfazer a crescente necessidade dos clientes, tendo em vista o desenvolvimento sustentável.

DEPARTAMENTO COMERCIAL

comercial@ambiconcept.pt
(+351) 210 987 935

MORADAS

ESCRITÓRIO
Via do Oriente N°16 Piso 1 Escritório 1 | 1990-514 Parque das Nações | Lisboa | Portugal
NIF 514 801 794

FÁBRICA

Estrada Nacional 9, Zona Industrial de Casalinhos de Alfaiata, Pavilhão N°4
2560-393 Silveira | Portugal



A TECNOLOGIA AO SERVIÇO DO AMBIENTE

DEPURAÇÃO P01



Fossas Estanques

VER PÁG. 06



Fossas Sépticas

VER PÁG. 08



Fossas Biológicas

VER PÁG. 10



Separador Gorduras

VER PÁG. 12

ÁGUA P02



Reservatórios Superfície

VER PÁG. 16



Reservatórios Subterrâneo

VER PÁG. 18



Reservatório Ecotank

VER PÁG. 20



Reservatórios Decorativos

VER PÁG. 22

AGROPECUÁRIA P03



Depósito Troncocónico

VER PÁG. 26



Depósito Doseador

VER PÁG. 27



Depósito Fundo Inclinado

VER PÁG. 28



Depósito para Agitador

VER PÁG. 29



Tina 1100 Litros

VER PÁG. 30

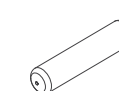

Flutuadores Simples

VER PÁG. 31



Flutuadores Bipartidos

VER PÁG. 32



Comedouro Animais

VER PÁG. 33

SANITÁRIOS P04



Sanitários Portátil Químico

VER PÁG. 36



Sanitários Ligação à rede

VER PÁG. 38



Cabine de Duche Portátil

VER PÁG. 40

EQUIPAMENTO OFICIAL P05

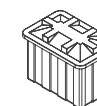

Caixa para Baterias

VER PÁG. 43



Oleão Oficial

VER PÁG. 44



Bacia de Retenção

VER PÁG. 45



P01

DEPURAÇÃO

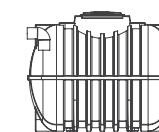

Fossas Estanques

[VER PÁG. 06](#)

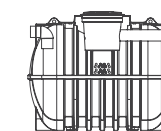

Fossas Sépticas

[VER PÁG. 08](#)



Fossas Biológicas

[VER PÁG. 10](#)

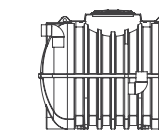

Separador Gorduras

[VER PÁG. 12](#)



FOSSA ESTANQUE

DESCRIÇÃO

As fossas estanques Ambiconcept são equipamentos estanques, fabricados em polietileno com a finalidade de armazenamento de águas residuais domésticas ou similares, quando se verifica a impossibilidade de ligação à rede de esgotos municipal.

MATERIAL

Polietileno com proteção UV

CARACTERÍSTICAS

- ☑ Reciclável
- ☑ Insensibilidade à corrosão
- ☑ Estanquidade total
- ☑ Alta resistência aos Impactos e às intempéries
- ☑ Não requer consumo energético
- ☑ Fácil instalação e manutenção







 Corpo 100% Reciclável

 Subterrâneo

CE EN 12566-1

CARACTERÍSTICAS TÉCNICAS

REF.	COMP. DEPÓSITO	ALTURA DEPÓSITO	ALTURA DA ENTRADA	Ø DEPÓSITO	Ø TAMPA	Ø TUBO	COR	CAPACIDADE
 AMBI2100	—	1 550 mm	1 235 mm	1 314 mm	420 mm	DN110	RAL9005 (Preto)	1 500 l
 AMBI2101	—	1 613 mm	1 395 mm	1 474 mm	420 mm	DN110	RAL9005 (Preto)	2 000 l
AMBI2102	—	2 155 mm	1 937 mm	1 474 mm	420 mm	DN110	RAL9005 (Preto)	3 000 l
AMBI2103	—	1 754 mm	1 404 mm	2 100 mm	620 mm	DN160	RAL9005 (Preto)	5 000 l
 AMBI2104	—	2 645 mm	2 295 mm	2 100 mm	620 mm	DN160	RAL9005 (Preto)	8 000 l
AMBI2105	—	2 442 mm	2 011 mm	2 500 mm	620 mm	DN200	RAL9005 (Preto)	10 000 l
AMBI2106	—	3 292 mm	2 860 mm	2 500 mm	620 mm	DN200	RAL9005 (Preto)	15 000 l
 AMBI2107	1 900 mm	1 322 mm	940 mm	1 110 mm	620 mm	DN110	RAL9005 (Preto)	1 500 l
AMBI2108	2 100 mm	1 712 mm	1 303 mm	1 500 mm	620 mm	DN110	RAL9005 (Preto)	3 000 l
AMBI2109	2 250 mm	2 082 mm	1 620 mm	1 850 mm	620 mm	DN160	RAL9005 (Preto)	5 000 l
AMBI2110	3 030 mm	2 362 mm	2 000 mm	2 200 mm	620 mm	DN200	RAL9005 (Preto)	10 000 l
AMBI2111	4 455 mm	2 362 mm	2 000 mm	2 200 mm	620 mm	DN200	RAL9005 (Preto)	15 000 l
AMBI2112	5 880 mm	2 362 mm	2 000 mm	2 200 mm	620 mm	DN200	RAL9005 (Preto)	20 000 l
AMBI2113	7 305 mm	2 362 mm	2 000 mm	2 200 mm	620 mm	DN200	RAL9005 (Preto)	25 000 l
 AMBI2114	8 730 mm	2 362 mm	2 000 mm	2 200 mm	620 mm	DN200	RAL9005 (Preto)	30 000 l
AMBI2115	10 155 mm	2 362 mm	2 000 mm	2 200 mm	620 mm	DN200	RAL9005 (Preto)	35 000 l
AMBI2116	11 580 mm	2 362 mm	2 000 mm	2 200 mm	620 mm	DN200	RAL9005 (Preto)	40 000 l
AMBI2117	13 005 mm	2 362 mm	2 000 mm	2 200 mm	620 mm	DN200	RAL9005 (Preto)	45 000 l
AMBI2118	14 430 mm	2 362 mm	2 000 mm	2 200 mm	620 mm	DN200	RAL9005 (Preto)	50 000 l

DOWNLOAD FICHA TÉCNICA

Descarregue a ficha técnica referente a este produto em www.ambiconcept.pt ou solicite ao nosso departamento comercial através do email comercial@ambiconcept.pt





FOSSA SÉPTICA

DESCRIÇÃO

As fossas sépticas com pré-filtro AMBICONCEPT são destinadas à receção e tratamento primário das águas residuais domésticas, agrícolas ou industriais.

MATERIAL

Polietileno com proteção UV

CARACTERÍSTICAS

- ✓ Reciclável
- ✓ Insensibilidade à corrosão
- ✓ Estanquicidade total
- ✓ Alta resistência aos Impactos e às intempéries
- ✓ Não requer consumo energético
- ✓ Fácil instalação e manutenção







 Corpo 100% Reciclável

 Subterrâneo

CE EN 12566-1

CARACTERÍSTICAS TÉCNICAS

REF.	COMP. DEPÓSITO	ALTURA DEPÓSITO	ALTURA DA ENTRADA	ALTURA DA SAÍDA	Ø DEPÓSITO	Ø TAMPA	Ø TUBO	COR	CAPACIDADE
AMBI2000	—	1 550 mm	1 235 mm	1 185 mm	1 314 mm	420 mm	DN110	RAL9005 (Preto)	1 500 l
 AMBI2001	—	1 613 mm	1 395 mm	1 345 mm	1 474 mm	420 mm	DN110	RAL9005 (Preto)	2 000 l
AMBI2002	—	2 155 mm	1 937 mm	1 887 mm	1 474 mm	420 mm	DN110	RAL9005 (Preto)	3 000 l
AMBI2003	—	1 754 mm	1 404 mm	1 354 mm	2 100 mm	620 mm	DN160	RAL9005 (Preto)	5 000 l
 AMBI2004	—	2 645 mm	2 295 mm	2 245 mm	2 100 mm	620 mm	DN160	RAL9005 (Preto)	8 000 l
AMBI2005	—	2 442 mm	2 011 mm	1 961 mm	2 500 mm	620 mm	DN200	RAL9005 (Preto)	10 000 l
AMBI2006	—	3 292 mm	2 60 mm	2 810 mm	2500 mm	620 mm	DN200	RAL9005 (Preto)	15 000 l
AMBI2007	1 900 mm	1 322 mm	940 mm	890 mm	1 110 mm	620 mm	DN110	RAL9005 (Preto)	1 500 l
 AMBI2008	2 100 mm	1 712 mm	1 303 mm	1 253 mm	1 500 mm	620 mm	DN110	RAL9005 (Preto)	3 000 l
AMBI2009	2 250 mm	2 082 mm	1 620 mm	1 570 mm	1 850 mm	620 mm	DN160	RAL9005 (Preto)	5 000 l
AMBI2010	3 030 mm	2 362 mm	2 000 mm	1 950 mm	2 200 mm	620 mm	200 mm	RAL9005 (Preto)	10 000 l
AMBI2011	4 455 mm	2 362 mm	2 000 mm	1 950 mm	2 200 mm	620 mm	200 mm	RAL9005 (Preto)	15 000 l
AMBI2012	5 880 mm	2 362 mm	2 000 mm	1 950 mm	2 200 mm	620 mm	200 mm	RAL9005 (Preto)	20 000 l
AMBI2013	7 305 mm	2 362 mm	2 000 mm	1 950 mm	2 200 mm	620 mm	200 mm	RAL9005 (Preto)	25 000 l
 AMBI2014	8 730 mm	2 362 mm	2 000 mm	1 950 mm	2 200 mm	620 mm	200 mm	RAL9005 (Preto)	30 000 l
AMBI2015	10 155 mm	2 362 mm	2 000 mm	1 950 mm	2 200 mm	620 mm	200 mm	RAL9005 (Preto)	35 000 l
AMBI2016	11 580 mm	2 362 mm	2 000 mm	1 950 mm	2 200 mm	620 mm	200 mm	RAL9005 (Preto)	40 000 l
AMBI2017	13 005 mm	2 362 mm	2 000 mm	1 950 mm	2 200 mm	620 mm	200 mm	RAL9005 (Preto)	45 000 l
AMBI2018	14 430 mm	2 362 mm	2 000 mm	1 950 mm	2 200 mm	620 mm	200 mm	RAL9005 (Preto)	50 000 l

DOWNLOAD FICHA TÉCNICA

Descarregue a ficha técnica referente a este produto em www.ambiconcept.pt ou solicite ao nosso departamento comercial através do email comercial@ambiconcept.pt



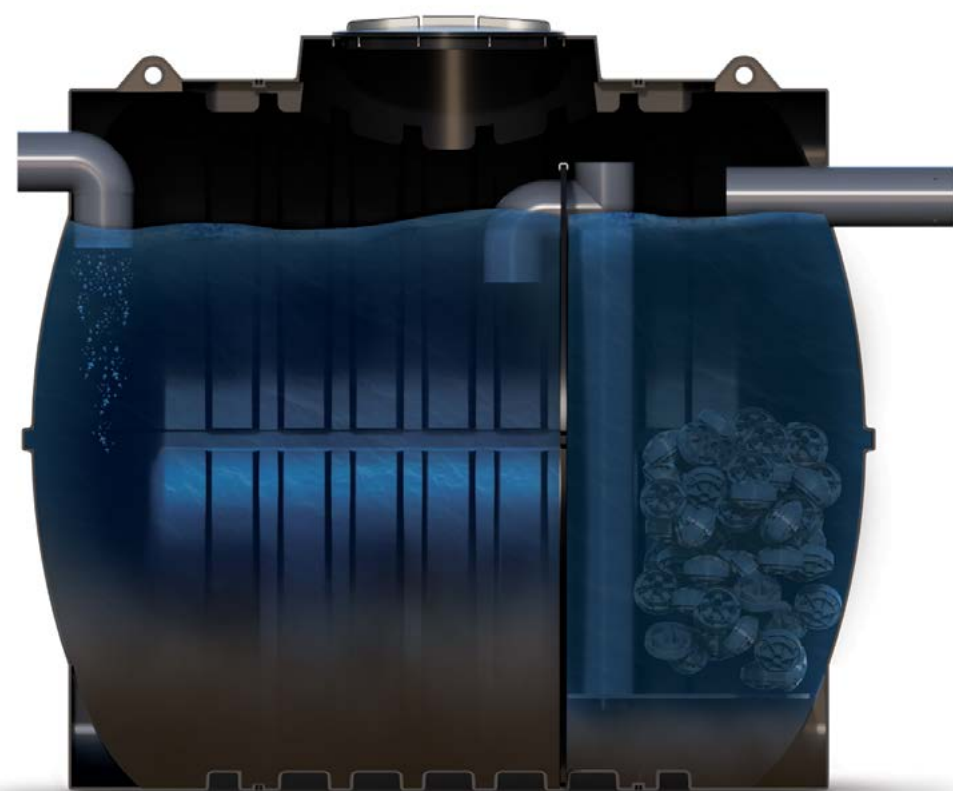

FOSSA BIOLÓGICA

DESCRIÇÃO

As fossas biológicas AMBICONCEPT são destinadas à receção e tratamento das águas residuais domésticas, agrícolas ou industriais, fazendo a retenção dos microrganismos através dos biodiscos existentes no seu interior.

MATERIAL

Poliétileno linear com proteção UV

CARACTERÍSTICAS

- ✓ Reciclável
- ✓ Insensibilidade à corrosão
- ✓ Estanquidade total
- ✓ Alta resistência aos Impactos e às intempéries
- ✓ Não requer consumo energético
- ✓ Fácil instalação e manutenção



 Corpo 100% Reciclável

 Subterrâneo

CE EN 12566-1

CARACTERÍSTICAS TÉCNICAS

REF.	COMP. DEPÓSITO	ALTURA DEPÓSITO	ALTURA DA ENTRADA	ALTURA DA SAÍDA	Ø DEPÓSITO	Ø TAMPA	Ø TUBO	COR	CAPACIDADE
AMBI2200	1 900 mm	1 312 mm	940 mm	840 mm	1 110 mm	620 mm	DN110	RAL9005 (Preto)	1 500 l
AMBI2201	2 100 mm	1 712 mm	1 303 mm	1 203 mm	1 500 mm	620 mm	DN110	RAL9005 (Preto)	3 000 l
AMBI2202	2 250 mm	2 082 mm	1 620 mm	1 520 mm	1 850 mm	620 mm	DN160	RAL9005 (Preto)	5 000 l
AMBI2203	4 455 mm	2 362 mm	2 000 mm	1 985 mm	2 200 mm	620 mm	DN200	RAL9005 (Preto)	15 000 l
AMBI2204	5 880 mm	2 362 mm	2 000 mm	1 985 mm	2 200 mm	620 mm	DN200	RAL9005 (Preto)	20 000 l
AMBI2205	7 305 mm	2 362 mm	2 000 mm	1 985 mm	2 200 mm	620 mm	DN200	RAL9005 (Preto)	25 000 l
AMBI2206	8 730 mm	2 362 mm	2 000 mm	1 985 mm	2 200 mm	620 mm	DN200	RAL9005 (Preto)	30 000 l
AMBI2207	10 155 mm	2 362 mm	2 000 mm	1 985 mm	2 200 mm	620 mm	DN200	RAL9005 (Preto)	35 000 l
AMBI2208	11 580 mm	2 362 mm	2 000 mm	1 985 mm	2 200 mm	620 mm	DN200	RAL9005 (Preto)	40 000 l
AMBI2209	13 005 mm	2 362 mm	2 000 mm	1 985 mm	2 200 mm	620 mm	DN200	RAL9005 (Preto)	45 000 l
AMBI2210	14 430 mm	2 362 mm	2 000 mm	1 985 mm	2 200 mm	620 mm	DN200	RAL9005 (Preto)	50 000 l

DOWNLOAD FICHA TÉCNICA

Descarregue a ficha técnica referente a este produto em www.ambiconcept.pt ou solicite ao nosso departamento comercial através do email comercial@ambiconcept.pt



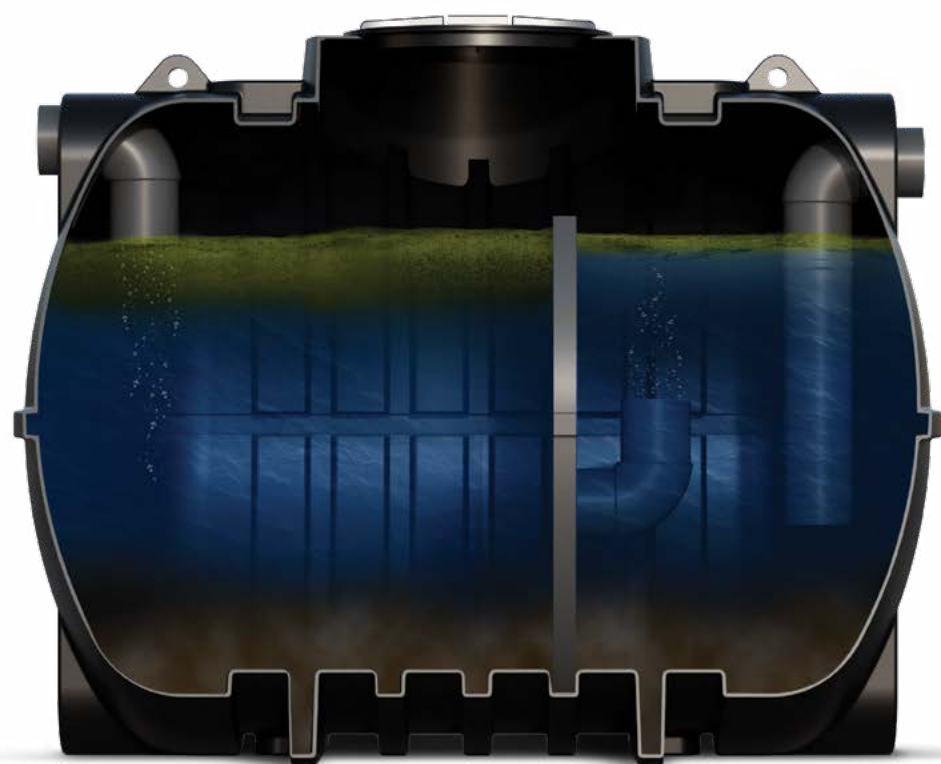

SEPARADOR GORDURAS

DESCRIÇÃO

Os separadores de gorduras AMBICONCEPT são destinados à receção e separação de efluentes residuais gordurosos.

Este tipo de efluentes é proveniente do uso doméstico, agrícola ou industrial e inclui as águas sapóceas (lava loiças), os óleos e os detergentes.

MATERIAL

Polietileno linear com proteção UV

CARACTERÍSTICAS

- ☑ Reciclável
- ☑ Insensibilidade à corrosão
- ☑ Estanquicidade total
- ☑ Alta resistência aos Impactos e às intempéries
- ☑ Não requer consumo energético
- ☑ Fácil instalação e manutenção











 Corpo 100% Reciclável

 Subterrâneo

 EN 12566-1

CARACTERÍSTICAS TÉCNICAS

REF.	COMP. DEPÓSITO	ALTURA DEPÓSITO	ALTURA DA ENTRADA	ALTURA DA SAÍDA	Ø DEPÓSITO	Ø TAMPA	Ø TUBO	COR	CAPACIDADE
 AMBI2300	—	1190 mm	926 mm	891 mm	840 mm	420 mm	DN110	RAL9005 (Preto)	500 l
 AMBI2301	—	1410 mm	1233 mm	1183 mm	1050 mm	420 mm	DN110	RAL9005 (Preto)	1000 l
 AMBI2302	—	1550 mm	1235 mm	1185 mm	1314 mm	420 mm	DN110	RAL9005 (Preto)	1500 l
 AMBI2303	—	1613 mm	1395 mm	1345 mm	1474 mm	420 mm	DN110	RAL9005 (Preto)	2 000 l
 AMBI2304	—	2 155 mm	1937 mm	1887 mm	1474 mm	420 mm	DN110	RAL9005 (Preto)	3 000 l
 AMBI2305	1 900 mm	1 230 mm	950 mm	900 mm	1 160 mm	620 mm	DN110	RAL9005 (Preto)	1 500 l
 AMBI2306	2 100 mm	1 620 mm	1 350 mm	1 300 mm	1 550 mm	620 mm	DN110	RAL9005 (Preto)	3 000 l
 AMBI2307	2 250 mm	1 990 mm	1 600 mm	1 550 mm	1 900 mm	620 mm	DN160	RAL9005 (Preto)	5 000 l

DOWNLOAD FICHA TÉCNICA

Descarregue a ficha técnica referente a este produto em www.ambiconcept.pt ou solicite ao nosso departamento comercial através do email comercial@ambiconcept.pt





P02

ÁGUA

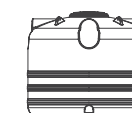

Reservatórios Superfície

[VER PÁG. 16](#)



Reservatórios Subterrâneo

[VER PÁG. 18](#)

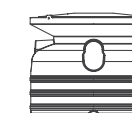

Reservatório Ecotank

[VER PÁG. 20](#)



Reservatórios Decorativos

[VER PÁG. 22](#)



RESERVATÓRIOS SUPERFÍCIE

DESCRIÇÃO

Os reservatórios AMBICONCEPT são destinados ao armazenamento de água e de outros líquidos compatíveis com polietileno.

MATERIAL

Polietileno linear com proteção UV

CARACTERÍSTICAS





- ☑ Reciclável
- ☑ Insensibilidade à corrosão
- ☑ Estanquicidade total
- ☑ Elevada resistência aos impactos e às intempéries



 Corpo 100% Reciclável

 Reg. N° 1935/2004

CARACTERÍSTICAS TÉCNICAS

	REF.	COMP. DEPÓSITO	ALTURA DEPÓSITO	Ø DEPÓSITO	Ø TAMPA	COR	CAPACIDADE
	AMBI1000	—	1 190 mm	840 mm	420 mm	RAL5015 (Azul)	500 l
	AMBI1001	—	1 410 mm	1 050 mm	420 mm	RAL5015 (Azul)	1000 l
	AMBI1002	—	1 550 mm	1 314 mm	420 mm	RAL5015 (Azul)	1 500 l
	AMBI1003	—	1 613 mm	1 474 mm	420 mm	RAL5015 (Azul)	2 000 l
	AMBI1004	—	2 155 mm	1 474 mm	420 mm	RAL5015 (Azul)	3 000 l
	AMBI1005	—	1 754 mm	2 100 mm	620 mm	RAL5015 (Azul)	5 000 l
	AMBI1006	—	2 645 mm	2 100 mm	620 mm	RAL5015 (Azul)	8 000 l
	AMBI1007	—	2 442 mm	2 500 mm	620 mm	RAL5015 (Azul)	10 000 l
	AMBI1008	—	3 270 mm	2 100 mm	620 mm	RAL5015 (Azul)	10 000 l
	AMBI10011	—	3 292 mm	2 500 mm	620 mm	RAL5015 (Azul)	15 000 l
	AMBI1051	1 900 mm	1 322 mm	1 110 mm	620 mm	RAL5015 (Azul)	1 500 l

DOWNLOAD FICHA TÉCNICA

Descarregue a ficha técnica referente a este produto em www.ambiconcept.pt ou solicite ao nosso departamento comercial através do email comercial@ambiconcept.pt





RESERVATÓRIOS SUBTERRÂNEOS

DESCRIÇÃO

Os reservatórios AMBICONCEPT são destinados ao armazenamento de água e de outros líquidos compatíveis com polietileno.

MATERIAL

Polietileno linear com proteção UV

CARACTERÍSTICAS





- ☑ Reciclável
- ☑ Insensibilidade à corrosão
- ☑ Estanticidade total
- ☑ Elevada resistência aos impactos e às intempéries



 Corpo 100% Reciclável

 Reg. Nº 1935/2004

CARACTERÍSTICAS TÉCNICAS

	REF.	COMP. DEPÓSITO	ALTURA DEPÓSITO	Ø DEPÓSITO	Ø TAMPA	COR	CAPACIDADE
	AMBI1012	—	1 190 mm	840 mm	420 mm	RAL9005 (Preto)	500 l
	AMBI1013	—	1 410 mm	1 050 mm	420 mm	RAL9005 (Preto)	1 000 l
	AMBI1014	—	1 550 mm	1 314 mm	420 mm	RAL9005 (Preto)	1 500 l
	AMBI1015	—	1 613 mm	1 474 mm	420 mm	RAL9005 (Preto)	2 000 l
	AMBI1017	—	2 155 mm	1 474 mm	420 mm	RAL9005 (Preto)	3 000 l
	AMBI1018	—	1 754 mm	2 100 mm	620 mm	RAL9005 (Preto)	5 000 l
	AMBI1019	—	2 645 mm	2 100 mm	620 mm	RAL9005 (Preto)	8 000 l
	AMBI1020	—	2 442 mm	2 500 mm	620 mm	RAL9005 (Preto)	10 000 l
	AMBI1021	—	3 270 mm	2 100 mm	620 mm	RAL9005 (Preto)	10 000 l
	AMBI1022	—	3 292 mm	2 500 mm	620 mm	RAL9005 (Preto)	15 000 l
	AMBI1023	1 900 mm	1 322 mm	1 110 mm	620 mm	RAL9005 (Preto)	1 500 l
	AMBI1024	2 100 mm	1 712 mm	1 500 mm	620 mm	RAL9005 (Preto)	3 000 l
	AMBI1025	2 250 mm	2 082 mm	1 850 mm	620 mm	RAL9005 (Preto)	5 000 l
	AMBI1026	3 030 mm	2 362 mm	2 200 mm	620 mm	RAL9005 (Preto)	10 000 l
	AMBI1027	4 455 mm	2 362 mm	2 200 mm	620 mm	RAL9005 (Preto)	15 000 l
	AMBI1028	5 880 mm	2 362 mm	2 200 mm	620 mm	RAL9005 (Preto)	20 000 l
	AMBI1029	7 305 mm	2 362 mm	2 200 mm	620 mm	RAL9005 (Preto)	25 000 l
	AMBI1030	8 730 mm	2 362 mm	2 200 mm	620 mm	RAL9005 (Preto)	30 000 l
	AMBI1031	10 155 mm	2 362 mm	2 200 mm	620 mm	RAL9005 (Preto)	35 000 l
	AMBI1032	11 580 mm	2 362 mm	2 200 mm	620 mm	RAL9005 (Preto)	40 000 l
	AMBI1033	13 005 mm	2 362 mm	2 200 mm	620 mm	RAL9005 (Preto)	45 000 l
	AMBI1034	14 430 mm	2 362 mm	2 200 mm	620 mm	RAL9005 (Preto)	50 000 l

DOWNLOAD FICHA TÉCNICA

Descarregue a ficha técnica referente a este produto em www.ambiconcept.pt ou solicite ao nosso departamento comercial através do email comercial@ambiconcept.pt





RESERVATÓRIO ECOTANK

DESCRIÇÃO

Os reservatórios ECOTANK permitem a recolha, tratamento e armazenamento das águas pluviais que podem ser reaproveitadas para rega e lavagem de carros, entre outras.

Estes reservatórios estão equipados com uma solução completa que inclui uma campânula para a recuperação e filtração das águas pluviais.

MATERIAL

Polietileno linear com proteção UV

CARACTERÍSTICAS

- ☑ Reciclável
- ☑ Insensibilidade à corrosão
- ☑ Estanquidade total
- ☑ Elevada resistência aos impactos e às intempéries

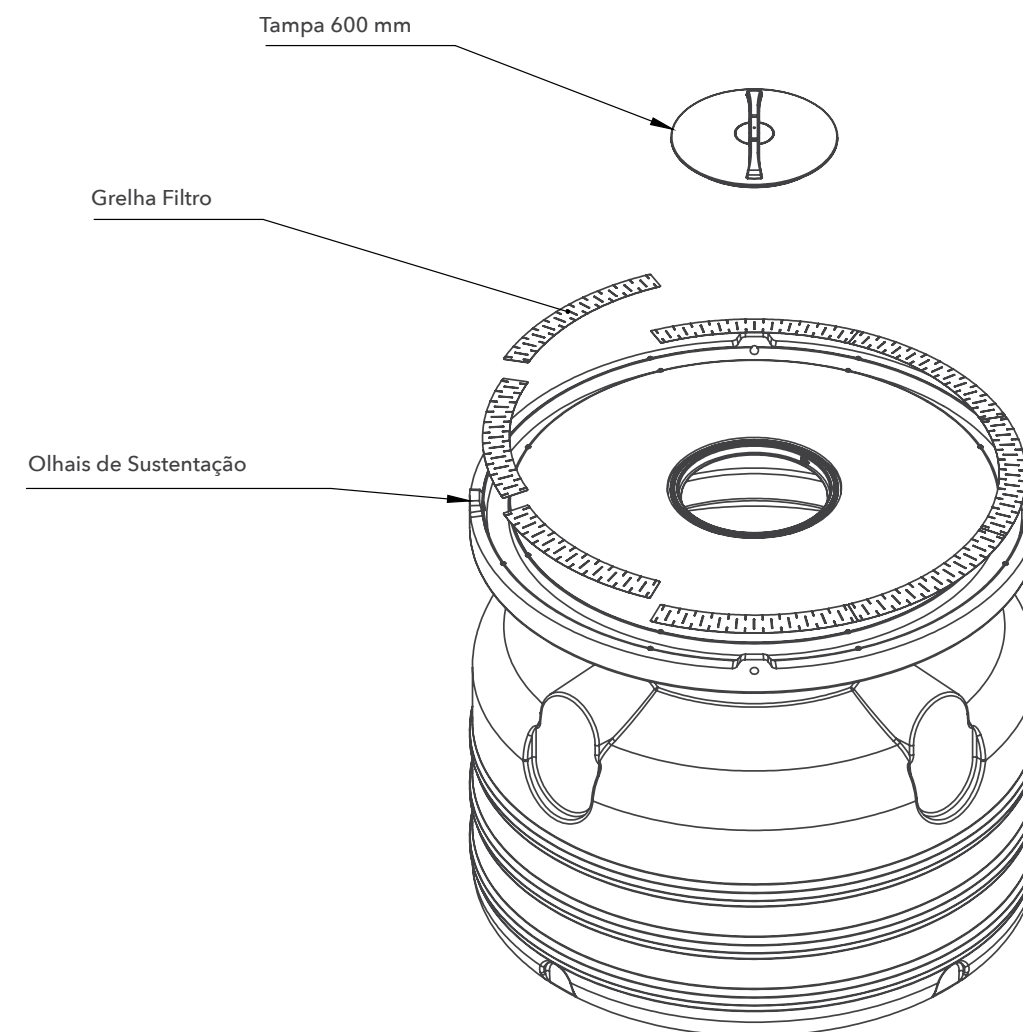
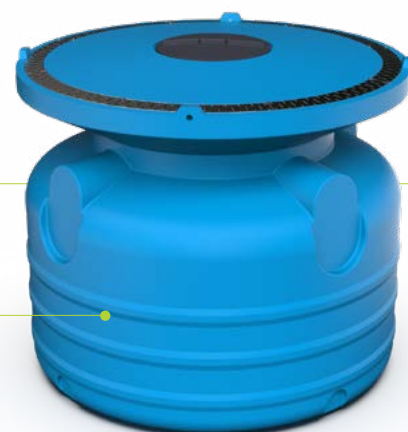

CARACTERÍSTICAS TÉCNICAS

	REF.	COMP. DEPÓSITO	ALTURA DEPÓSITO	Ø DEPÓSITO	Ø TAMPA	COR	CAPACIDADE
	AMB1900	—	1 841 mm	2 100 mm	620 mm	RAL5015 (Azul)	5 000 l
	AMB1901	—	2 732 mm	2 100 mm	620 mm	RAL5015 (Azul)	8 000 l

DOWNLOAD FICHA TÉCNICA

Descarregue a ficha técnica referente a este produto em www.ambiconcept.pt ou solicite ao nosso departamento comercial através do email comercial@ambiconcept.pt



 Corpo 100% Reciclável

 Reg. N° 1935/2004



CARACTERÍSTICAS TÉCNICAS

REF.	COMP. DEPÓSITO	ALTURA DEPÓSITO	Ø DEPÓSITO	Ø TAMPA	CAPACIDADE
AMB11800	—	720 mm	600 mm	—	140 l
AMB11801	—	1200 mm	600 mm	—	270 l
AMB11802	—	1600 mm	600 mm	—	380 l
AMB11804	—	720 mm	600 mm	420 mm	140 l
AMB11805	—	1200 mm	600 mm	420 mm	270 l
AMB11806	—	1600 mm	600 mm	420 mm	380 l
AMB11807	—	2000 mm	600 mm	420 mm	500 l
AMB11808	—	400 mm	610 mm	—	—

DOWNLOAD FICHA TÉCNICA

Descarregue a ficha técnica referente a este produto em www.ambiconcept.pt ou solicite ao nosso departamento comercial através do email comercial@ambiconcept.pt



RESERVATÓRIO DECORATIVO

DESCRIÇÃO

O reservatório decorativo Ambiconcept é destinado ao aproveitamento de água pluvial, permitindo a sua utilização em regas e lavagens, promovendo poupança e sustentabilidade.

MATERIAL

Polietileno linear com proteção UV

CARACTERÍSTICAS

- ☑ Insensibilidade à corrosão
- ☑ Estanticidade total
- ☑ Elevada resistência aos impactos e às intempéries





P03

AGROPECUÁRIA

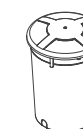

Depósito Truncocónico

VER PÁG. 26



Depósito Doseador

VER PÁG. 27



Depósito Fundo Inclinado

VER PÁG. 28



Depósito para Agitador

VER PÁG. 29

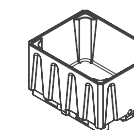

Tina 1100 Litros

VER PÁG. 30

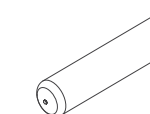

Flutuadores Simples

VER PÁG. 31



Flutuadores Bipartidos

VER PÁG. 32



Comedouro Animais

VER PÁG. 33



DEPÓSITO TRONCOCÓNICO

DESCRIÇÃO

Depósito Troncocónico para armazenamento de rações, água, fertilizantes e produtos químicos. Composto por tampa de fácil abertura.

MATERIAL

Polietileno linear com proteção UV

CARACTERÍSTICAS

- ☑ Insensibilidade à corrosão
- ☑ Estanquidade total
- ☑ Elevada resistência aos impactos e às intempéries

 Corpo 100% Reciclável

CARACTERÍSTICAS TÉCNICAS

REF.	ALTURA DEPÓSITO	Ø TOPO DEPÓSITO	Ø BASE DEPÓSITO	COR	CAPACIDADE
 AMBI3007	1129 mm	925 mm	839 mm		500 l
AMBI3008	1 238 mm	1 272 mm	1 186 mm	NATURAL	1000 l
AMBI3009	1 350 mm	1 676 mm	1 511 mm		2 000 l

DOWNLOAD FICHA TÉCNICA

Descarregue a ficha técnica referente a este produto em www.ambiconcept.pt ou solicite ao nosso departamento comercial através do email comercial@ambiconcept.pt



DEPÓSITO DOSEADOR

DESCRIÇÃO

Deposito Doseador para doseamento de químicos. Desenvolvido para permitir a montagem de bombas dosificadoras e sondas de nível.

MATERIAL

Polietileno linear com proteção UV

CARACTERÍSTICAS

- ☑ Insensibilidade à corrosão
- ☑ Estanquidade total
- ☑ Elevada resistência aos impactos e às intempéries

 Corpo 100% Reciclável

CARACTERÍSTICAS TÉCNICAS

REF.	ALTURA DEPÓSITO	Ø DEPÓSITO	COR	CAPACIDADE
 AMBI3010	720 mm	470 mm	NATURAL RAL5015 (Tampa)	100 l
AMBI3011	960 mm	540 mm		200 l

DOWNLOAD FICHA TÉCNICA

Descarregue a ficha técnica referente a este produto em www.ambiconcept.pt ou solicite ao nosso departamento comercial através do email comercial@ambiconcept.pt





DEPÓSITO FUNDO INCLINADO

DESCRIÇÃO

Depósito com Fundo Inclinado para armazenamento de líquidos. O fundo inclinado permite um escoamento total do líquido.

MATERIAL

Polietileno linear com proteção UV

CARACTERÍSTICAS

- ☑ Insensibilidade à corrosão
- ☑ Estanquidade total
- ☑ Elevada resistência aos impactos e às intempéries

Corpo 100% Reciclável

CARACTERÍSTICAS TÉCNICAS

	REF.	ALTURA DEPÓSITO	Ø DEPÓSITO	COR	CAPACIDADE
	AMBI3013	1080 mm	1100 mm	NATURAL	1 000 l

DOWNLOAD FICHA TÉCNICA

Descarregue a ficha técnica referente a este produto em www.ambiconcept.pt ou solicite ao nosso departamento comercial através do email comercial@ambiconcept.pt



AGITADOR NÃO INCLUIDO

DEPÓSITO PARA AGITADOR

DESCRIÇÃO

Depósito para agitador destinado para mistura de produtos químicos. Não inclui agitador nem as respetivas furações.

MATERIAL

Polietileno linear com proteção UV

CARACTERÍSTICAS

- ☑ Insensibilidade à corrosão
- ☑ Estanquidade total
- ☑ Elevada resistência aos impactos e às intempéries

Corpo 100% Reciclável

CARACTERÍSTICAS TÉCNICAS

	REF.	ALTURA DEPÓSITO	Ø TOPO DEPÓSITO	Ø BASE DEPÓSITO	Ø TAMPA	COR	CAPACIDADE
	AMBI3012	1 495 mm	1 474 mm	1 474 mm	559 mm	NATURAL RAL9015 (Tampa)	1 200 l

DOWNLOAD FICHA TÉCNICA

Descarregue a ficha técnica referente a este produto em www.ambiconcept.pt ou solicite ao nosso departamento comercial através do email comercial@ambiconcept.pt





TINA 1100I

DESCRIÇÃO

Tina de Parede Dupla empilhável para armazenamento e transporte de vinho e outros produtos alimentares. Possibilidade de enchimento com poliuretano de alta densidade

MATERIAL

Polietileno linear com proteção UV

CARACTERÍSTICAS TÉCNICAS

	REF.	COMPRIMENTO	ALTURA	LARGURA	COR	CAPACIDADE
S/ Enchimento PU	AMBI3016	1 460 mm	900 mm	1 165 mm	NATURAL	1 100 l
C/ Enchimento PU	AMBI3016A	1 460 mm	900 mm	1 165 mm		1 100 l

DOWNLOAD FICHA TÉCNICA

Descarregue a ficha técnica referente a este produto em www.ambiconcept.pt ou solicite ao nosso departamento comercial através do email comercial@ambiconcept.pt



CARACTERÍSTICAS

- ☑ Insensibilidade à corrosão
- ☑ Estanquidade total
- ☑ Elevada resistência aos impactos e às intempéries

Corpo 100% Reciclável



FLUTUADOR SIMPLES

DESCRIÇÃO

Flutuador simples para a construção de jangadas flutuantes, com sistemas de bombagem.

MATERIAL

Polietileno linear com proteção UV

CARACTERÍSTICAS TÉCNICAS

	REF.	COMPRIMENTO	Ø
	AMBI3019	650 mm	400 mm
	AMBI3020	1 800 mm	400 mm
	AMBI3021	3 000 mm	400 mm

DOWNLOAD FICHA TÉCNICA

Descarregue a ficha técnica referente a este produto em www.ambiconcept.pt ou solicite ao nosso departamento comercial através do email comercial@ambiconcept.pt



○ Natural



● Laranja (RAL 3020)



● Amarelo (RAL 1021)



● Laranja (RAL 3020)



○ Natural



● Preto (RAL 9005)



● Amarelo (RAL 1021)

FLUTUADOR BIPARTIDO

DESCRIÇÃO

Conjunto Flutuador Bipartido para utilização em mangueiras, mangotes, cabos e tubos. Produto imprescindível no uso de tubulações em águas marítimas e fluviais. É composto por uma cor intensa e de fácil visualização noturna e diurna. Possibilidade de enchimento com poliuretano de alta densidade. Acessórios em aço INOX.

MATERIAL

Polietileno linear com proteção UV

CARACTERÍSTICAS

- ☑ Insensibilidade à corrosão
- ☑ Estanquidade total
- ☑ Elevada resistência aos impactos e às intempéries

Corpo 100% Reciclável

CARACTERÍSTICAS TÉCNICAS

	REF.	COMPRIENTO	Ø INTERIOR	Ø EXTERIOR
 S/ Enchimento PU	AMBI3017	1 200 mm	315 mm	850 mm
C/ Enchimento PU	AMBI3017A	1 200 mm	315 mm	850 mm
S/ Enchimento PU	AMBI3018	1 200 mm	400 mm	850 mm
C/ Enchimento PU	AMBI3018A	1 200 mm	400 mm	850 mm

DOWNLOAD FICHA TÉCNICA

Descarregue a ficha técnica referente a este produto em www.ambiconcept.pt ou solicite ao nosso departamento comercial através do email comercial@ambiconcept.pt



● Verde (RAL 6017)

COMEDOURO PARA ANIMAIS

DESCRIÇÃO

Comedouro para Animais produzido em polietileno com elevada estanquidade mecânica, Impermeabilidade total, insensibilidade à corrosão, e resistente aos raios UV.

MATERIAL

Polietileno linear com proteção UV

CARACTERÍSTICAS

- ☑ Insensibilidade à corrosão
- ☑ Estanquidade total
- ☑ Elevada resistência aos impactos e às intempéries

Corpo 100% Reciclável

CARACTERÍSTICAS TÉCNICAS

	REF.	ALTURA	Ø TOPO	Ø BASE	CAPACIDADE
	AMBI3014	600 mm	1185 mm	995 mm	500 l
	AMBI3015	600 mm	1580 mm	1390 mm	1000 l

DOWNLOAD FICHA TÉCNICA

Descarregue a ficha técnica referente a este produto em www.ambiconcept.pt ou solicite ao nosso departamento comercial através do email comercial@ambiconcept.pt





P04

SANITÁRIOS

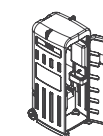

Sanitários Portátil Químico

[VER PÁG. 36](#)

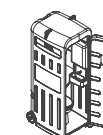

Sanitários Ligação à rede

[VER PÁG. 38](#)

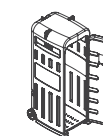

Cabine de Duche Portátil

[VER PÁG. 40](#)



SANITÁRIO PORTÁTIL QUÍMICO

DESCRIÇÃO

O Sanitário Portátil ecológico, equipado com reservatório próprio para águas residuais, é controlado quimicamente, impedindo o desenvolvimento de bactérias e maus cheiros.

MATERIAL

Corpo | Porta | Depósito lava mãos

- ☑ Polietileno linear com proteção UV

Sanita

- ☑ Polietileno linear com proteção UV

Pavimento

- ☑ Contraplacado Marítimo Antiderrapante

Espelho com Cabide

- ☑ Aço

CARACTERÍSTICAS

- ☑ Insensibilidade à corrosão
- ☑ Estanquidade total
- ☑ Elevada resistência aos impactos e às intempéries
- ☑ Dimensões adequadas à passagem por portas
- ☑ Não requer consumo energético
- ☑ Rodas e pega para fácil manuseamento
- ☑ Porta com fechadura
- ☑ Suporte para papel higiénico
- ☑ Bomba de Pé **(incluído na versão Premium)**
- ☑ Espelho com Cabide **(incluído na versão Premium)**

 Corpo 100% Reciclável



CARACTERÍSTICAS TÉCNICAS

REF.	TIPO	COR STANDARD
 AMBI4000	Standard	Cabine Azul (RAL5015) Porta Cinza (RAL7040 e RAL 7046) Depósito 10l Lava-Mãos (Branco/Natural)
 AMBI4001	Premium (Incluí Bomba de Pé e Espelho com Cabide)	Cabine Azul (RAL5015) Porta Cinza (RAL7040 e RAL 7046) Depósito 10l Lava-Mãos (Branco/Natural)

DOWNLOAD FICHA TÉCNICA

Descarregue a ficha técnica referente a este produto em www.ambiconcept.pt ou solicite ao nosso departamento comercial através do email comercial@ambiconcept.pt





SANITÁRIO LIGAÇÃO À REDE

DESCRIÇÃO

O Sanitário com ligação à rede de esgotos é uma solução ambiental adequada a qualquer espaço.

MATERIAL

Corpo | Porta

- ☉ Polietileno linear com proteção UV

Sanita

- ☉ Cerâmica

Pavimento

- ☉ Contraplacado Marítimo Antiderrapante

CARACTERÍSTICAS

- ☉ Insensibilidade à corrosão
- ☉ Estanquicidade total
- ☉ Elevada resistência aos impactos e às intempéries
- ☉ Dimensões adequadas à passagem por portas
- ☉ Não requer consumo energético
- ☉ Rodas e pega para fácil manuseamento
- ☉ Porta com fechadura
- ☉ Suporte para papel higiénico

 Corpo 100% Reciclável



CARACTERÍSTICAS TÉCNICAS

REF.	TIPO	COR STANDARD
 AMBI4002	Ligação à rede de abastecimento de água. Ligação à rede de esgoto.	Cabine Azul (RAL5015) Porta Cinza (RAL7040 e RAL 7046) Depósito 10l Lava-Mãos (Branco/Natural)

DOWNLOAD FICHA TÉCNICA

Descarregue a ficha técnica referente a este produto em www.ambiconcept.pt ou solicite ao nosso departamento comercial através do email comercial@ambiconcept.pt





CABINE DUCHE PORTÁTIL

DESCRIÇÃO

Cabine duche versátil que pode ser utilizada em qualquer situação onde não exista condições de higienização e privacidade necessária.

MATERIAL

Corpo | Porta

- ☉ Polietileno linear com proteção UV

Acessórios

- ☉ Inox

Pavimento

- ☉ Contraplacado Marítimo Antiderrapante

CARACTERÍSTICAS

- ☉ Insensibilidade à corrosão
- ☉ Estanquicidade total
- ☉ Elevada resistência aos impactos e às intempéries
- ☉ Dimensões adequadas à passagem por portas
- ☉ Composta por um suporte para toalha/roupa, suporte para produtos de higiene, varão para cortina e com possibilidade de chuveiro elétrico para água quente.

 Corpo 100% Reciclável



CARACTERÍSTICAS TÉCNICAS

REF.	TIPO	COR STANDARD
 AMBI4003	Ligação à rede de abastecimento de água. Ligação à rede de águas cinzentas.	Cabine Azul (RAL5015) Porta Cinza (RAL7040 e RAL 7046)

DOWNLOAD FICHA TÉCNICA

Descarregue a ficha técnica referente a este produto em www.ambiconcept.pt ou solicite ao nosso departamento comercial através do email comercial@ambiconcept.pt



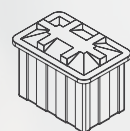

Bacias de Retenção

VER PÁG. 43

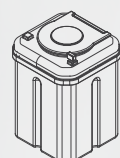

Oleão Oficinal

VER PÁG. 44

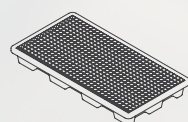

Bacias de Retenção

VER PÁG. 45



CAIXA PARA BATERIAS

DESCRIÇÃO

Caixa para armazenamento de baterias usadas. Ajuda a cumprir com os requisitos oficiais protegendo o meio ambiente.

MATERIAL

Polietileno linear com proteção UV

CARACTERÍSTICAS

- ☑ Insensibilidade à corrosão
- ☑ Estanquidade total
- ☑ Elevada resistência aos impactos e às intempéries

100% Reciclável

CARACTERÍSTICAS TÉCNICAS

REF.	LARGURA	ALTURA	COMPIMENTO	COR	CAPACIDADE
 AMBI5703	610 mm	675 mm	910 mm	RAL 1021 (Amarelo)	10 kg
AMBI5704	860 mm	860 mm	1020 mm		20 kg

DOWNLOAD FICHA TÉCNICA

Descarregue a ficha técnica referente a este produto em www.ambiconcept.pt ou solicite ao nosso departamento comercial através do email comercial@ambiconcept.pt





OLEÃO OFICIAL

DESCRIÇÃO

Oleão Oficial para armazenamento de óleos usados com uma capacidade de 500l. Ajuda a cumprir com os requisitos oficiais protegendo o meio ambiente.

MATERIAL

Polietileno linear com proteção UV

CARACTERÍSTICAS

- ☑ Insensibilidade à corrosão
- ☑ Estanquidade total
- ☑ Elevada resistência aos impactos e às intempéries
- ☑ Incorporado com um depósito interno amovível.

100% Reciclável

CARACTERÍSTICAS TÉCNICAS

REF.	LARGURA	ALTURA	COMPRIMENTO	COR	CAPACIDADE
AMBI5702	860 mm	1 200 mm	860 mm	RAL 9005 (Preto)	500 l

DOWNLOAD FICHA TÉCNICA

Descarregue a ficha técnica referente a este produto em www.ambiconcept.pt ou solicite ao nosso departamento comercial através do email comercial@ambiconcept.pt



BACIA DE RETENÇÃO

DESCRIÇÃO

Bacia para retenção de líquidos. Ajuda a cumprir com os requisitos oficiais protegendo o meio ambiente.

MATERIAL

Polietileno linear com proteção UV

CARACTERÍSTICAS

- ☑ Insensibilidade à corrosão
- ☑ Estanquidade total
- ☑ Elevada resistência aos impactos e às intempéries
- ☑ Grelha Metálica

100% Reciclável

CARACTERÍSTICAS TÉCNICAS

	REF.	LARGURA	ALTURA	COMPRIMENTO	COR	CAPACIDADE
	AMBI5705	680 mm	140 mm	680 mm	RAL 9005 (Preto)	30 l
	AMBI5706	680 mm	150 mm	1 285 mm		60 l

DOWNLOAD FICHA TÉCNICA

Descarregue a ficha técnica referente a este produto em www.ambiconcept.pt ou solicite ao nosso departamento comercial através do email comercial@ambiconcept.pt



MATERIAIS RECICLÁVEIS

Apostar na inovação e desenvolvimento de novos produtos com baixo consumo de energia e privilegiando o recurso a materiais recicláveis.

RECYCLABLE MATERIALS

Waging on innovation and development of new products with low energy consumption and favouring the use of recyclable materials.



ATTITUDE RESPONSÁVEL

Incentivar nos seus colaboradores e parceiros uma atitude responsável na preservação do ambiente.

RESPONSIBLE ATTITUDE

Encourage, in its collaborators and partners, a responsible attitude toward the preservation of the environment.

MELHORIA CONTÍNUA

Garantir elevados níveis de desempenho promovendo e incentivando a melhoria contínua.



CONTINUOUS IMPROVEMENT

Ensure high levels of performance by promoting and encouraging continuous improvement.



ELEVADOS NÍVEIS DE COMPETÊNCIA

Assegurar de forma sistemática a atualização de conhecimentos técnicos dos seus colaboradores garantindo elevados níveis de competência no desempenho das suas funções.

HIGH LEVELS OF COMPETENCE

Systematically ensure the updating of the technical knowledge of its employees, guaranteeing high levels of competence in the performance of their duties.

FOCO NO CLIENTE

Foco no cliente de modo a garantir a satisfação dos seus requisitos e exceder as suas expectativas.



CUSTOMER FOCUS

Focus on the customer to guarantee the satisfaction of their requirements and exceed their expectations.



REQUISITOS LEGAIS

Cumprir os requisitos legais aplicáveis à sua atividade.

LEGAL REQUIREMENTS

Comply with the legal requirements applicable to the activity.

OUR QUALITY AND ENVIRONMENT POLICY



AMBICONCEPT
TECNOLOGIAS AMBIENTAIS

ESCRITÓRIO

Via do Oriente Nº16 Piso 1 Escritório 1 | 1990-514
Parque das Nações | Lisboa | Portugal | (+351) 210 987 935
comercial@ambiconcept.pt | NIF 514 801 794

FÁBRICA

Estrada Nacional 9, Zona Industrial de Casalinhos de Alfaiata,
Pavilhão Nº4 | 2560-393 Silveira | Portugal



A TECNOLOGIA AO SERVIÇO DO AMBIENTE

IBERPOLYMERS®
group